



REPUBLIKA HRVATSKA
DRŽAVNI ZAVOD ZA MJERITELJSTVO

KLASA: UP/I-960-03/05-07/86
URBROJ: 558-03/6-05-4
Zagreb, 13. prosinca 2005.

Na temelju članka 202. stavka 1. Zakona o općem upravnom postupku ("Narodne novine" broj 53/91), članka 20. stavka 1. Zakona o mjeriteljstvu ("Narodne novine" broj 163/03) i članka 8 stavka 1. Pravilnika o načinu na koji se provodi tipno ispitivanje mjerila ("Narodne novine" broj 82/02), u povodu zahtjeva za tipno ispitivanje mjerila tvrtke METTLER TOLEDO d.o.o, HR-10000 Zagreb, Mandlova 3, radi odobravanja tipa mjerila, ravnatelj Državnog zavoda za normizaciju i mjeriteljstvo izdaje

RJEŠENJE
O ODOBRENJU TIPRA MJERILA

1. Odobrava se dopuna tipnog odobrenja mjerila:
 - vrsta mjerila: neautomatska elektromehanička vaga
 - tvornička oznaka mjerila: AB- S, AB-L, GB-S, PB-S, PB-L, JB-C i JB-G
 - proizvođač mjerila: Mettler –Toledo GmbH
 - mjesto i država proizvodnje mjerila: 8606 Greifensee, Švicarska
 - službena oznaka mjerila: HR M - 2 – 1025
2. Mjerila iz točke 1. ovog tipnog odobrenja mogu se podnositi na ovjeravanje.
3. Ovo tipno odobrenje vrijedi do 30. rujna 2008.
4. Podaci o tehničkim i mjeriteljskim značajkama mjerila iz točke 1. ovog rješenja, prilog su ovom rješenju i čine njegov sastavni dio.

Obrazloženje

Tvrtka METTLER TOLEDO d.o.o., HR-10000 Zagreb, Mandlova 3, podnijela je ovom Zavodu, 05. listopada 2005. godine, zahtjev za tipno odobrenje mjerila iz točke 1. ovog tipnog odobrenja. Uz zahtjev je priloženo tipno odobrenje: EC type – approval certificate izdan od Nederlands Meetinstituut, 3314 EG Dordrecht, Nizozemska.

Tipno odobrenje za mjerila iz točke 1. ovog tipnog odobrenja izdano je od inozemne ustanove ustanove koju je država ovlastila za poslove zakonskog mjeriteljstva i udovoljava zahtjevima propisanim Pravilnikom o načinu na koji se provodi tipno ispitivanje mjerila, članka 11 ("Narodne novine" broj 82/02).

Slijedom navedenog odlučeno je kao u izreci ovog tipnog odobrenja.

Uputa o pravnom sredstvu

Protiv ovoga rješenja nije dopuštena žalba, ali se može pokrenuti upravni spor tužbom Upravnom sudu Republike Hrvatske u Zagrebu, u roku 30 dana od primitka ovoga rješenja

Upravna pristojba po tarifnom broju 1. i 2. Zakona o upravnim pristojbama ("Narodne novine broj 8/96) u iznosu od 20,00 kn i 50,00 kn naplaćena je od podnositelja zahtjeva i poništena na zahtjevu.

Prilog: kao u tekstu (6 str.)



RAVNATELJ

dr.sc. Marijan Andrašec, dipl.ing.

Dostaviti:

1. METTLER TOLEDO d.o.o., Mandlova 3, HR-10000 Zagreb
2. OMP – PJ Zagreb, PJ Osijek, PJ Rijeka, PJ Split
3. Pismohrana, ovdje
4. Glasilo Zavoda

1. TEHNIČKI OPIS VAGE

Prema rješenju o tipnom odobrenju: Testi certificate izdan od Nederlands Meetinstituut, 3314 EG
Dodrecht, Nizozemska broj T5379 s rokom valjanosti 30. rujna 2008.

2. TEHNIČKI PODACI

Na prvu ovjeru mogu se primati	AB-S AB-L	JB-C TM	AB-S	GB-S/PB-S/PB-L/ JB-G	PB-S
Razred točnosti	I		I	II	III
Max ≤	320g	1600ct	220g	8100 g	100g
e ≥	1 mg	5 met	1 mg	10 mg	≤ 1 g
d	e = d ili = 10d		e = d ili e = 100d ili e = 100d	e = d, e = 10d ili Delta range	e = d
n ≤	320000		220000	61000	8100
Temperaturno područje	+ 12.5°C/+27.5°C		+10°C/+30°C	+10°C/+30°C	+5°C/+40°C

1. Može imati područja vaganja u razredu točnosti I i II
2. Pokazivanje u gramima ili karatima
“ L “ oznaka bez unutarnje kalibracije

3. CRTEŽI ZA PREPOZNAVANJE MJERILA

Crtež	Opis
Slika 1	Izgled vaga tipa AB-S i PB-S Izgled vaga GB-S/PB-S Izgled MPS vaga AB-s i GB-S/PB-s Izgled MPS vaga AB-S/PB-S i AB-S/AG
Slika 2	
Slika 3	
Slija 4	

4. NATPISI I OZNAKE

Na vagu se moraju postaviti ovi natpisi i oznake:

- tvrтка ili znak proizvođača
- tip vage: IX...
- razred točnosti:
- službena oznaka tipa vage: HR M-3-1169
- serijski ili tvornički broj vage
- mjerno područje “od ... do ...” ili “Min ... Max ...”

- ispitni podjeljak (e = ...)
- temperaturno područje rada : (10 do 40) °C
- nazivni napon i nazivna frekvencija izvora napajanja.

Natpisi i oznake moraju biti na hrvatskom jeziku.

5. OSTALO

Prema izvornom tipnom odobrenju.

Slika 1

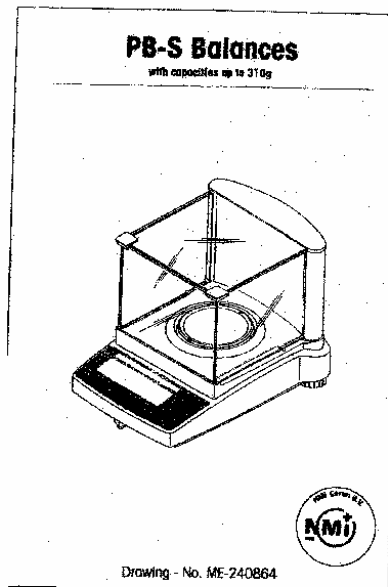
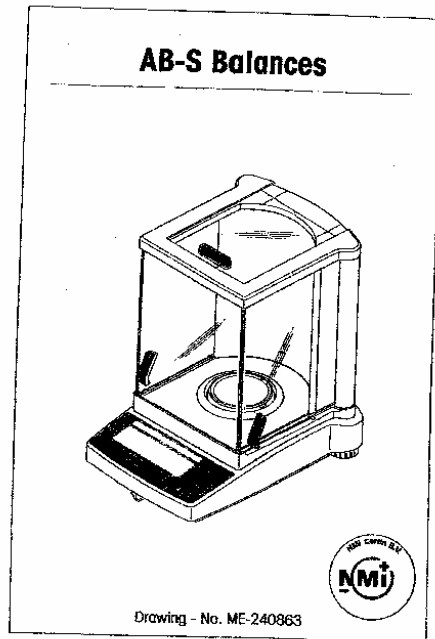

Slika 2

GB-S / PB-S Balances



Drawing - No. ME-240865

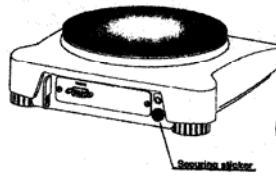
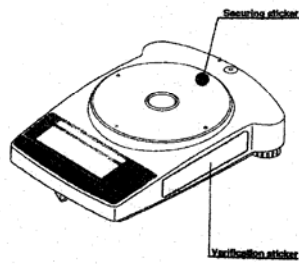

Erstellt Gezeichnet	20.05.1998 H. Schaffner	Hersteller-Code Teilnummer	MacDraw TM Pro Eichenborn
Medien-Tabelle GmbH PO Leinfelden C1-14000 Leinfelden	Wir verstehen uns als Hersteller für Kunden, Lieferanten und Dienstleister. Die Verantwortung für die Qualität und die Einhaltung der gesetzlichen Vorschriften liegt bei den Kunden, Lieferanten und Dienstleistern. Wir sind ein Team, das zusammenarbeitet.		
Hensels AB-S and PB-S Balances		Position of verification- and securing etchers	
Erstellt: ME-2 CD		Erstellt durch: ME-240865	
Erstellt durch:		MFTI-FR-TOKIO	

Slika 3

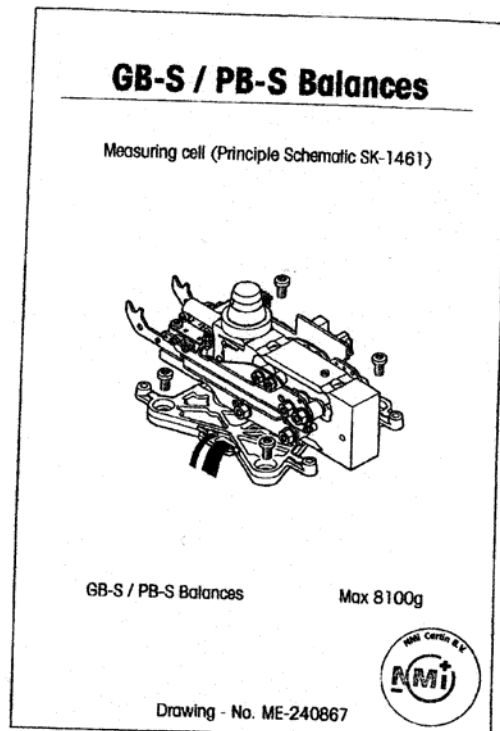
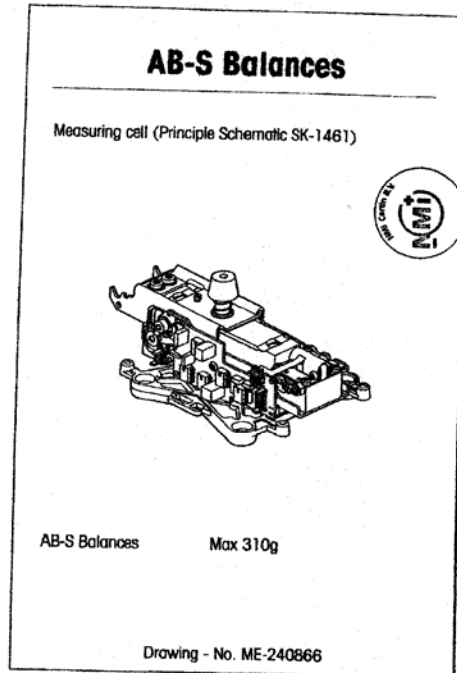

Slika 4

